

VOLVO

EC 15

CON BENNA	€ 90 al di	da 1-5 gg	€ 145 al di	CON MARTELLO
	€ 80 al di	da 6-10 gg	€ 135 al di	
	€ 75 al di	da 11-20 gg	€ 130 al di	
	€ 1.350	1 mese	€ 2.000	
	€ 50	1/2 giornata	€ 80	
				

ALTRI ACCESSORI DISPONIBILI



Contributo assicurativo 3%

CARATTERISTICHE

PESO	LARGHEZZA	PROFONDITÀ SCAVO	ALTEZZA TOTALE
1605 Kg.	980-1330 mm.	2450 mm.	2190 mm.
1485 Kg.	980 mm.	2450 mm.	2190 mm.

Carro variabile

Carro fisso



DIMENSIONI

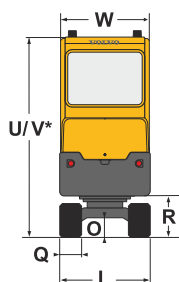
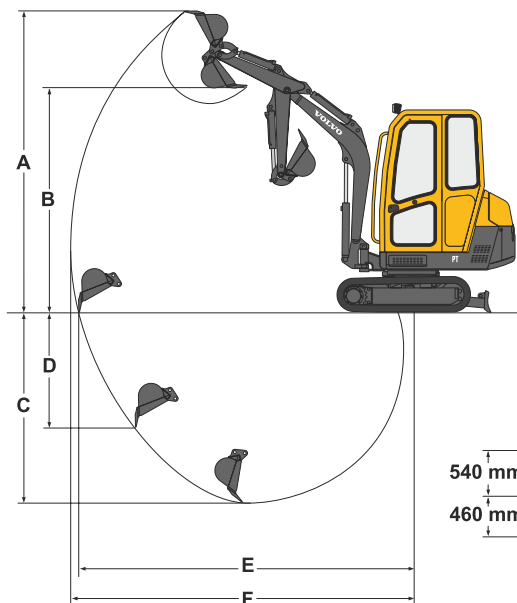

* Tettuccio

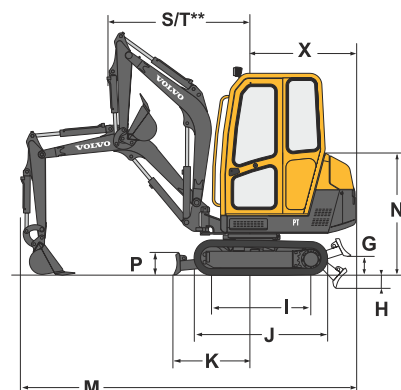

** Raggio anteriore con disassamento massimo

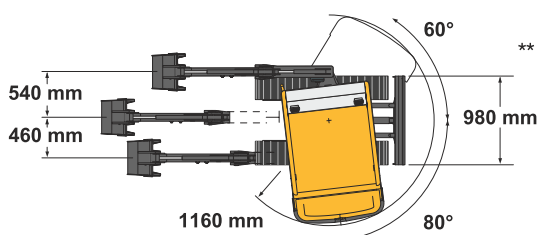

Benne	Larghezza	Peso	Capacità
Benne scavo	250 mm	25 kg	19 l
	300 mm	28 kg	24 l
	350 mm	30 kg	28 l
	400 mm	32 kg	33 l
	450 mm	35 kg	38 l
	500 mm	37 kg	43 l
Pulizia fossi	850 mm	43 kg	52 l
	1000 mm	47 kg	60 l

Bilancere	A	B	C*	C	D	E	F
900 mm	3410	2480	2200	2050	1500	3610	3710
1150 mm	3550	2620	2450	2300	1740	3850	3940
Braccio telescopico	3740	2710	2520	2380	1950	3980	4070

* Profondità di scavo con la lama abbassata.

G	H	I	J	K	L	M	N	O
210	150	1045	1415	790	980*	3650	1325	210

* Opzione : 1200 mm

P	Q	R	S	T	U	V	W	X
240	230	450	1520	1230	2250	2190	980	1120

Dati espressi in mm

CAPACITÀ DI CARICO IN ROTAZIONE TOTALE (VERSIONE CABINA)

Tali capacità vengono date per una macchina senza benne né attacco rapido ed attrezzata di cingoli di gomma per un carico sollevato in rotazione totale su 360°. La capacità di movimentazione rappresenta il 75 % del carico di rovesciamento oppure l'87 % del limite idraulico (norma ISO 10567).

Sbraccio	1.00 m	1.50m	2.00 m	2.50 m	3.00 m	max : 3.40 m
1050 mm	Z2		325 *	240	185	
	Z1	745 *	440	295	220	175
	Z3	745 *	440	300	225	
1300 mm	Z2		320	190 *	180	
	Z1	610 *	435	295	220	150
	Z3	610 *	440	295	220	

* limite idraulico

Dati espressi in kg

